

## KOTOUČOVÉ FRÉZY S DESTIČKAMI SDE-44(45).. SEE-44(45)..



- Šířka řezu 12-15 mm
- Velikost frézy  $\varnothing$  63 - 200 mm
- Provedení axiální i radiální
- Široké spektrum geometrie a použití destiček

Kotoučové frézy řady PowerSlot představují již řadu let robustní spolehlivé řešení. Nyní přicházejí s novou řadou s rozšířenou šířkou řezu **12/13** a **14/15** mm.

Frézy jsou k dispozici v rozsahu  $\varnothing$  **63-200** mm, v provedení **axiálním** (DIN138) i **radiálním** (DIN8030).

Destičky jsou k dispozici jak pro obrábění oceli a litiny (ozn. **SDE-..**), tak i pro obrábění neželezných kovů (ozn. **SEE-..**).

### Tip

Tangenciální destičky řady PowerSlot jsou zvláště doporučeny pro těžké hrubování, kde v mnoha případech mohou nahradit používané destičky SDMT08..

### TaeguTec ČR s. r. o.

Domažlická 180a  
CZ - 318 00 Plzeň

tel.: (+420) 373 720 999

fax: (+420) 377 331 097

e-mail: top@taegutec.cz

katalog. č.	øD	ød	ød <sub>1</sub>	L	b	Z	Z <sub>eff</sub>	destičky
DS.063.021	63	16	30	32/32,5	12/13	6	3	MNOP
DS.063.022	63	16	30	32/32,5	14/15	6	3	OPRS
DS.080.021	80	22	38	40/40,5	12/13	8	4	MNOP
DS.080.022	80	22	38	40/40,5	14/15	8	4	OPRS
DS.100.021	100	27	45	45/45,5	12/13	10	5	MNOP
DS.100.022	100	27	45	45/45,5	14/15	10	5	OPRS
DS.125.021	125	32	58	50/50,5	12/13	12	6	MNOP
DS.125.022	125	32	58	50/50,5	14/15	12	6	OPRS
DS.160.019	160	40	70	60/60,5	12/13	16	8	MNOP
DS.160.020	160	40	70	60/60,5	14/15	16	8	OPRS

Poznámka: Dno drážky se sklonem 2°

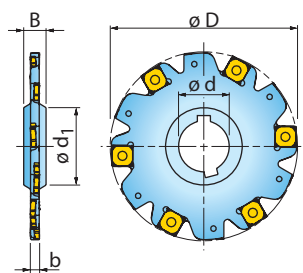
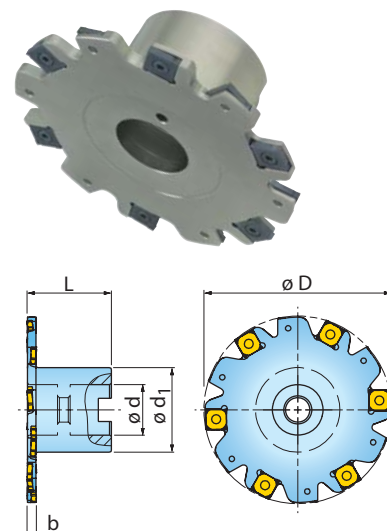

katalog. č.	øD	ød	ød <sub>1</sub>	B	b	Z	Z <sub>eff</sub>	destičky
DS.063.019	63	22	34	12	12/13	6	3	MNOP
DS.063.020	63	22	34	14	14/15	6	3	OPRS
DS.080.019	80	22	34	12	12/13	8	4	MNOP
DS.080.020	80	22	34	14	14/15	8	4	OPRS
DS.100.019	100	27	41	12	12/13	10	5	MNOP
DS.100.020	100	27	41	14	14/15	10	5	OPRS
DS.125.019	125	40	55	12	12/13	12	6	MNOP
DS.125.020	125	40	55	14	14/15	12	6	OPRS
DS.160.017	160	40	55	12	12/13	16	8	MNOP
DS.160.018	160	40	55	14	14/15	16	8	OPRS
DS.200.011	200	50	69	12	12/13	18	9	MNOP
DS.200.012	200	50	69	14	14/15	18	9	OPRS

Poznámka: Dno drážky se sklonem 2°

geom.	katalog. č.	IN1030	IN2030	IN30M
M poz.	SDE-44-001-J			-
N alu	SEE-44-101	-	-	
O poz.	SDE-44-002-J			-
P alu	SEE-44-102	-	-	
R poz.	SDE-45-001-J			-
S alu	SEE-45-101	-	-	

